

RIDER TÉCNICO LA ODISEA

Toda la parte técnica se lanzará desde escenario lado derecho (desde público).

SONIDO

P.A de acuerdo sala

- 4 monitores L+R (Dentro de escenario)
- 2 micros inalámbricos de diadema (en caso de no haber se necesitarán 2 micros inalámbricos mano SM58 + 2 pie de micro)
- 4 Pies de micro (para antorchas de luz que aporta la compañía)
- Mesa de sonido con 6 entradas

PROYECCIÓN

- Ciclorama
- Proyector colgado en vara con conexión HDMI desde escenario

ILUMINACIÓN

Se adaptará a la dotación de la sala / se adjunta plano provisional a 4 varas.

- 6 PAR CP62
- 22 PC 1K
- 20 RECORTES 25/50°
- 2 PANORAMAS 1K

Dimmer 2k por canal

60 Canales

Controladora de iluminación desde escenario

OTROS

- Máquina de humo

MATERIAL COMPAÑÍA

- 2 Ordenadores
- 3 Cables HDMI 15-20m
- Pedalera Sonido
- 2 cámaras de video
- 2 capturadoras de video
- 4 antorchas (para las que se necesitan 4 pies de micro)
- Filtros

ESCENOGRAFÍA

5 mesas (1x1m)

5 piezas de césped de medidas distintas

CICLORAMA

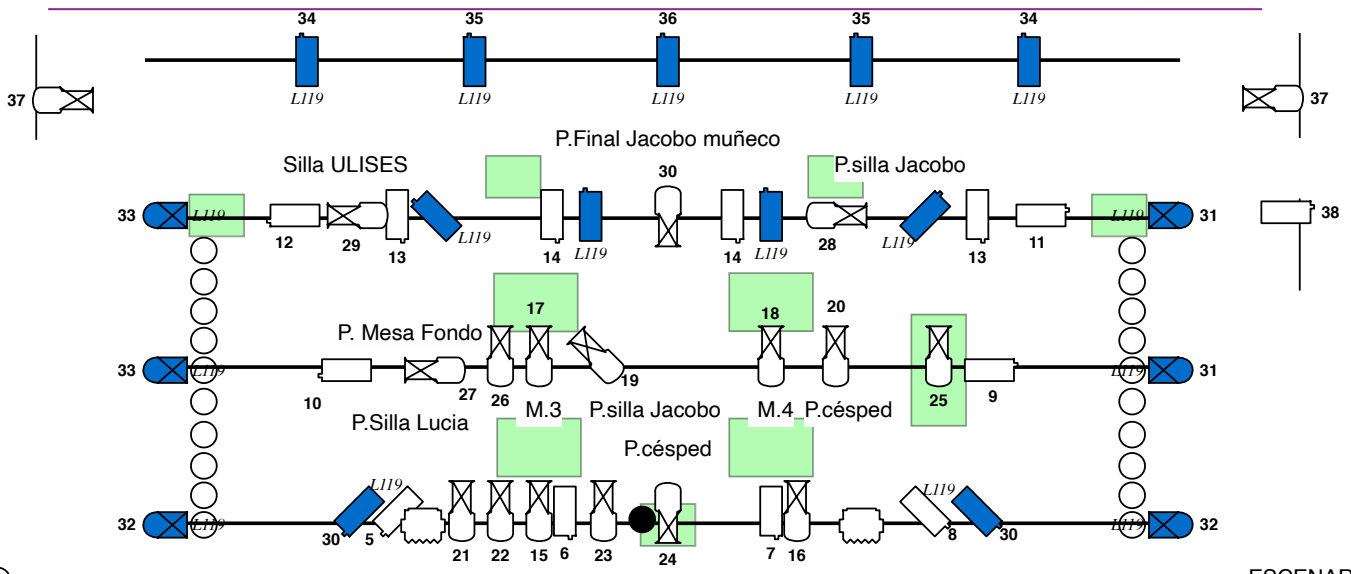

PAR5

GOTAS

PC

RECORTE

PANORAMA

ESCENARIO

Mesa izquierda M.1 Mesa derecha M.2
Mesa proscenio

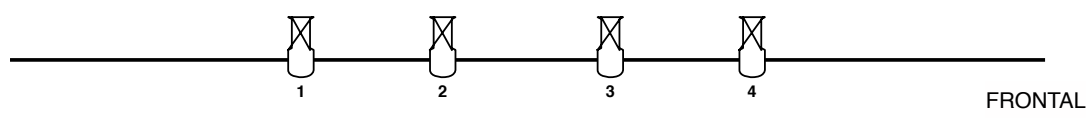

FRONTAL

PLANNING FUNCIÓN / PROVISIONAL (Se ajustará dependiendo del espacio y función)

9:00-11:00

PLANTEAMIENTO ILUMINACIÓN

AUDIOVISUALES Y SONIDO - (conectar cámaras/ proyector/ ordenadores/ micros)

ESCENOGRAFÍA

11:00-13:00

DIRECCIÓN ILUMINACIÓN

PRUEBA PROYECCIÓN

13:00-14:00

GRABACIÓN ILUMINACIÓN

14:00 - 16:00

PAUSA COMIDA

16:00-17:00

ENTRADA ACTORES

PRUEBA DE SONIDO

17:00 - 18:30

PASE TÉCNICO O GENERAL (LO QUE SEA NECESARIO)

18:30 - 19:30

PREPARACIÓN ACTORES FUNCIÓN

19:00- 19:30

CAMBIO DE BATERIAS Y CHEQUEO DEL EQUIPO

19:30 - 20:00

ENTRADA PÚBLICO

20:00 - 21:30

FUNCIÓN

21:30 - 22:30

RECOGIDA