

RIDER TÈCNIC L'ODISSEA

Tota la part tècnica es llançarà des d'escenari costat dret (des de públic).

SO

P.A d'acord sala

- 4 monitors L+R (Dins d'escenari)
- 2 micros sense fils de diadema (en cas de no haver-hi es necessitaran 2 micros sense fils mà SM58 + 2 peu de micro)
- 4 Peus de micro (per a torxes de llum que aporta la companyia)
- Mesa de so amb 6 entrades

PROJECCIÓ

- *Ciclorama
- Projector penjat en vara amb connexió *HDMI des d'escenari

IL·LUMINACIÓ

S'adaptarà a la dotació de la sala / s'adjunta pla provisional a 4 vares.

- 6 PARELL CP62
- 22 PC 1K
- 20 RETALLADES 25/*50o
- 2 PANORAMES 1K
- *Dimmer *2k per canal
- 60 Canales
- *Controladora d'il·luminació des d'escenari

ALTRES

- Màquina de fum

MATERIAL COMPANYIA

- 2 Ordinadors
- 3 Cables *HDMI 15-*20m
- *Pedalera So
- 2 càmeres de vídeo
- 2 *capturadoras de vídeo
- 4 torxes (per a les quals es necessiten 4 peus de micro)
- Filtres

ESCENOGRAFIA

- 5 taules (*1x1m)
- 5 peces de gespa de mesures diferents

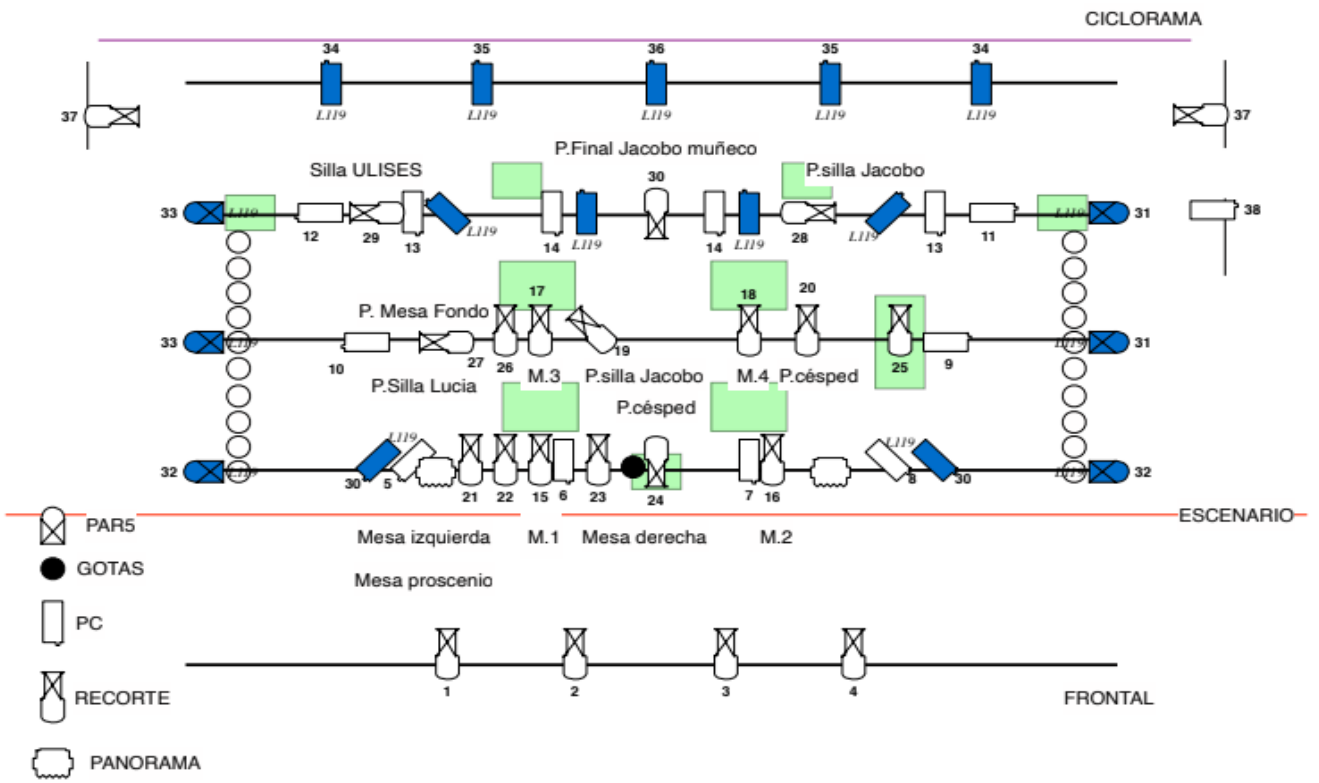

PLANNING FUNCIO / PROVISIONAL (S'ajustarà depenent de l'espai i funció)

9.00-11.00

PLANTEJAMENT IL·LUMINACIO

AUDIOVISUALS I SO - (connectar càmeres/ projector/ ordenadors/ micros)

ESCENOGRAFIA

11.00-13.00

DIRECCIO IL·LUMINACIO

PROVA PROJECCIO

13.00-14.00

ENREGISTRAMENT IL·LUMINACIO

14.00 - 16.00

PAUSA MENJAR

16.00-17.00

ENTRADA ACTORS

PROVA DE SO

17.00 - 18.30

PASSADA TÈCNICA O GENERAL (EL QUE SIGA NECESSARI)

18.30 - 19.30

PREPARACIO ACTORS FUNCIO

19.00- 19.30

CANVI DE BATERIES I REVISIO MÈDICA DE L'EQUIP

19.30 - 20.00

ENTRADA PÚBLICO

20.00 - 21.30

FUNCIO

21.30 - 22.30

RECOLLIDA